

ドライバー
Driver

日付 Date コース Track コースコンディション Track condition

《フロント》
《Front》

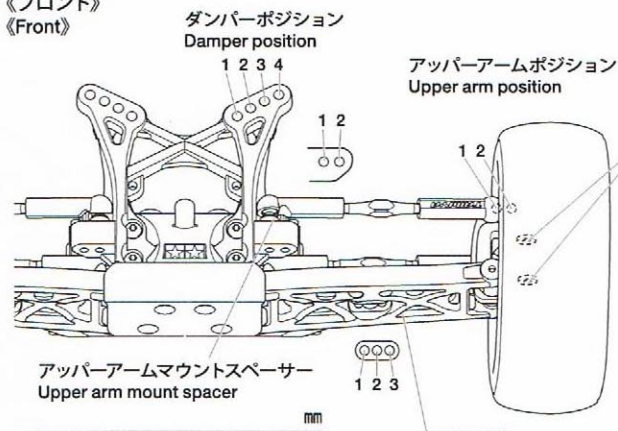

トレーリングアクスル Trailing axle			+1.0	0	mm
	F	R			
アップライトスペーサー Upright spacer			High	Middle	Low
キャンバー角 Camber angle			°		
トー角 Toe angle			°		
キャスターブロック Caster block			25°	30°	
車高 Ground clearance					mm

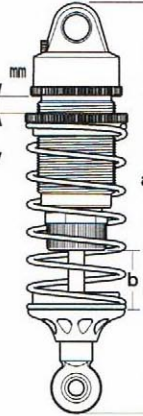

ダンパータイプ Damper type		
ノーマル Normal	ビックボア Big bore	
ダンパー長 Damper length	a	mm
	b	mm
ピストン Piston	穴 hole(s)	
インナースペーサー Inner spacer		mm
オイル Oil	番 #	
スプリング Spring		

《リア》
《Rear》

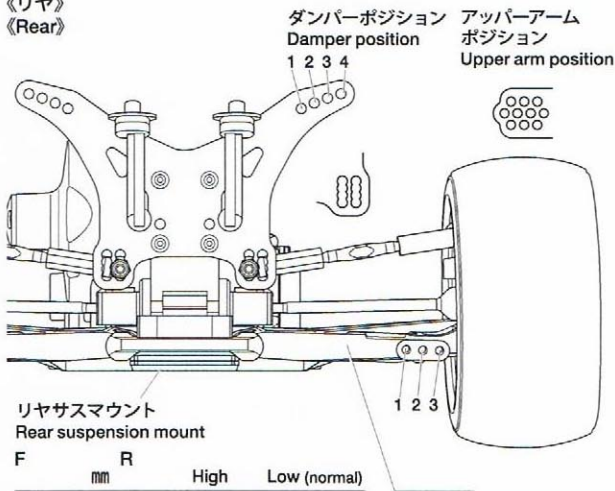

リアアップライト Rear upright	°
キャンバー角 Camber angle	°
リアトレッドサイズ Rear tread	mm
車高 Ground clearance	mm
アップラーアームポジション Upper arm position	
アップラーアーム マウントスペーサー Upper arm mount spacer	mm

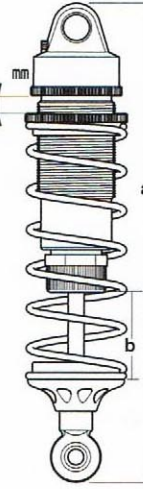

ダンパータイプ Damper type		
ノーマル Normal	ビックボア Big bore	
ダンパー長 Damper length	a	mm
	b	mm
ピストン Piston	穴 hole(s)	
インナースペーサー Inner spacer		mm
オイル Oil	番 #	
スプリング Spring		

《フロントタイヤ》 《Front Tires》	タイプ Type	コンパウンド Compound	インナー Tire insert	ホイール Wheel	エアホール Air holes
----------------------------	-------------	--------------------	---------------------	---------------	--------------------

《リアタイヤ》 《Rear Tires》	タイプ Type	コンパウンド Compound	インナー Tire insert	ホイール Wheel	エアホール Air holes
-------------------------	-------------	--------------------	---------------------	---------------	--------------------

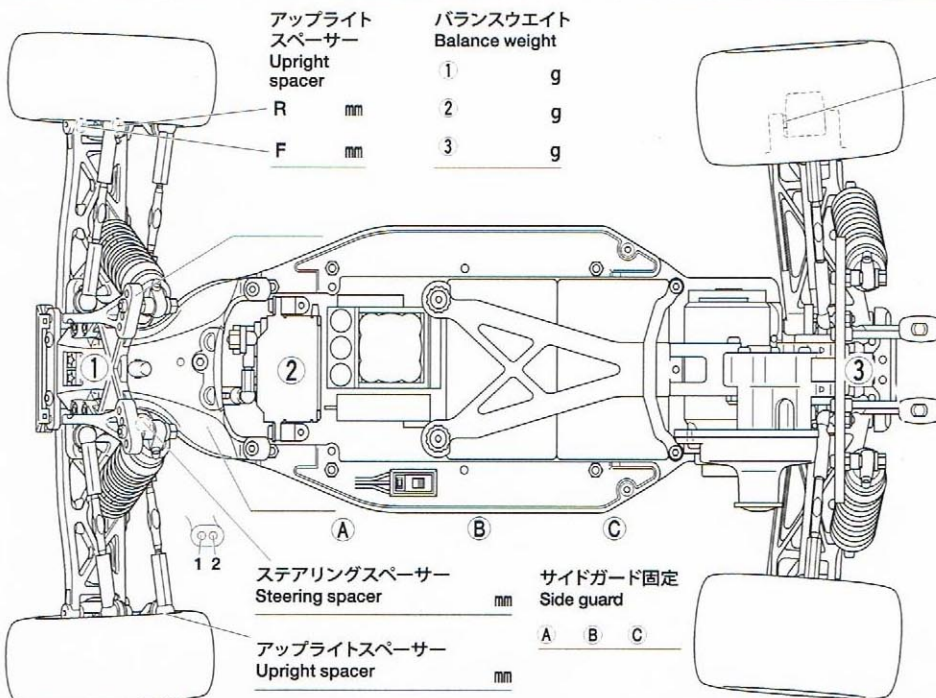

リアアップライトスペーサー Rear upright spacer	F	mm	R	mm
ESC ESC set	/	/	/	
モーター Motor	進角 Timing			
スパーギヤ Spur gear	ピニオンギヤ Pinion gear		T	T
バッテリー Battery				
ボディ Body				
ウイング Wing	4°		6°	8°
全備重量 Weight	g			
コメント Comments				